

Glas & Design

Das Ganzglastüren-Programm

Herholz®

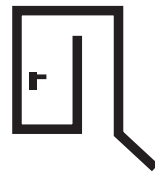

Herholz hat die Tür im Griff



Vorwort

Mit unseren Ganzglastürlösungen setzen wir bei allen Produkten auf Exklusivität und Perfektion. Mit den hochwertigen Beschlägen werden völlig neue Möglichkeiten der Raumgestaltung verwirklicht. Dabei werden sämtliche Beschläge und Glastüren in hochwertiger, geprüfter Qualität geliefert. Die technisch vollkommen ausgereiften Produkte bieten nahezu unbegrenzte Perspektiven im Bereich Drehen, Schieben und Pendeln rund um das Thema Glas. Unsere Philosophie ist es, Produkte zu entwickeln, die jedem Kunden das Gefühl geben, etwas ganz besonderes erworben zu haben. Verarbeitungsqualität und Funktionalität gepaart mit Spitzentechnologie ist unser Anspruch, Qualität aus Leidenschaft unsere Maxime.

Inhaltsverzeichnis

Thema	Seite
Loft-SD-Modelle	4 - 5
Ganzglasdrehflügeltüren - Motivgläser	6 - 17
Standard- und Ornamentgläser	18 - 19
Ganzglasdrehflügelbeschläge	20
Drückergarnituren	21
Ganzglasschiebetüren	22 - 23
Move Complete	24 - 25
Ganzglasschiebetürbeschläge	26 - 27
Technische Zeichnungen	28 - 29
Definitionen und Erklärungen	30 - 31



Loft 3-SD

als Glasschiebetür vor der Wand laufend
Verglasung ESG Float grau, Motiv matt schwarz
Laufschiene Black Steel 2.0, matt schwarz
Griffstange GSTR 420 G, matt schwarz

Loft

Leben im Loft ist stylish. Wohnungen im Loftstil sind zeitlos und überzeugen durch das Zusammentreffen von räumlicher Klarheit und modernem Einrichtungsstil. Der Wohnraum ist offen gestaltet, auf abgrenzende Wände wird verzichtet, Möbel zeigen sich frei im Raum. So entsteht viel Platz zum Wohnen, Schlafen und Arbeiten – immer im charakteristischen Industriecharme.

Lust auf diesen coolen Industrie-Look? Dafür braucht es keine renovierte Industriehalle. Mit den neuen zeitlos eleganten, gerasterten Loft-Ganzglastüren von Herholz wird die lässige Optik in jedem Zuhause umsetzbar.

Der Loftcharakter der Türblätter aus klarem oder grauem Floatglas wird jeweils durch den umlaufenden Rahmen und die waagerechten und senkrechten Sprossen in matt schwarz per keramischem Siebdruck-Verfahren erzeugt. Eine Hommage längst vergangener Industrietage sind die passend lackierten Zargen in Nebelgrau, Felsgrau, Titangrau und Schwarz.



Loft 1-SD

Fläche Float klar, Motiv matt schwarz,
4 waagerechte Streifen 10 mm,
Rahmen umlaufend 20 mm

Loft 1-SD

Fläche Float klar, Motiv matt schwarz,
4 waagerechte Streifen 10 mm,
Rahmen umlaufend 20 mm

**Loft 2-SD**

Fläche Float klar, Motiv matt schwarz,
4 waagerechte Streifen 10 mm,
1 senkrechter Streifen 10 mm,
Rahmen umlaufend 20 mm

**Loft 3-SD**

Fläche Float klar, Motiv matt schwarz,
4 waagerechte Streifen 10 mm,
2 senkrechte Streifen 10 mm,
Rahmen umlaufend 20 mm

**Loft 1-SD**

Fläche Float grau Motiv matt schwarz,
4 waagerechte Streifen 10 mm,
Rahmen umlaufend 20 mm

**Loft 2-SD**

Fläche Float grau Motiv matt schwarz,
4 waagerechte Streifen 10 mm,
1 senkrechter Streifen 10 mm,
Rahmen umlaufend 20 mm

**Loft 3-SD**

Fläche Float grau Motiv matt schwarz,
4 waagerechte Streifen 10 mm,
2 senkrechte Streifen 10 mm,
Rahmen umlaufend 20 mm



Ganzglasdreh- flügeltüren

Sämtliche Motivgläser werden ausschließlich in Deutschland designt und veredelt. Die Motive werden mit neuesten Technologien und unter den höchsten deutschen und europäischen Auflagen hergestellt. Dabei stehen den Kunden nahezu unbegrenzte Möglichkeiten zur Verfügung, von der klassischen Sandstrahlung bis hin zur filigranen Lasertechnik, bei der selbst kleinste Details abgebildet werden können.

Wer es gerne klassisch mag, wählt stilvolle und edle Reliefgläser, bei denen der Durchblick dezent verschleiert wird. Weiterhin hat Herholz eine Vielzahl ausgesuchter Applikationen im Programm. Das umfangreiche Programm reicht von feinsten geschliffenen Facettensteinen bis hin zu hochwertigen Swarovski-Strass-Steinen.

Bei den Rillen- und Offcenterschliffüren wird das einfallende Licht ganz individuell auf dem Glas gebrochen. Die Lichtbrechung erzeugt auf einzigartige Weise ein effektvoll anmutendes Raumgefühl.

Alle Motivgläser mit Mattierungen werden generell in Nanotechnik und Soft touch Ausführung geliefert.



Viola A

Fläche klar, Motiv mattiert
3D beidseitig
Beschlag Schlosskasten Arcos Studio
Bänder Arcos Office

Ganzglasdrehflügeltüren - Motivgläser

Bellini B

Fläche mattiert, Motiv klar
 Streifenbreite 6 mm
 Beschlag Schlosskasten Arcos Studio
 Bänder Arcos Office



3 Glas-Varianten möglich:

- a) Fläche klar, Motiv mattiert
- b) Fläche klar, Motiv klar
- c) Fläche mattiert, Motiv klar
 Applikation Swarovski

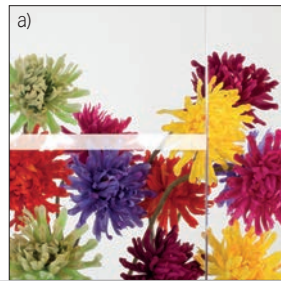

Bettino B

Fläche mattiert, Motiv klar
 Streifenbreite 20 mm
 Beschlag Schlosskasten Arcos Studio
 Bänder Arcos Office



2 Glas-Varianten möglich:

- a) Fläche klar, Motiv mattiert
- b) Fläche mattiert, Motiv klar

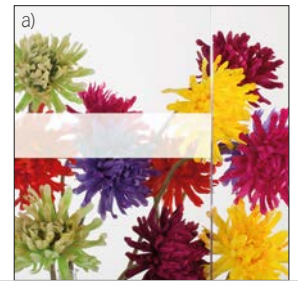

Bianci A

Fläche klar, Motiv mattiert
 Beschlag Schlosskasten Arcos Studio
 Bänder Arcos Office



4 Glas-Varianten möglich:

- a) Fläche klar, Motiv mattiert
- b) Fläche mattiert, Motiv klar
- c) Fläche mattiert, Motiv klar,
 Offcenterschliff
- d) Fläche klar, Motiv mattiert,
 Offcenterschliff



Bonito A

Fläche klar, Motiv mattiert
 Beschlag Schlosskasten Arcos Studio
 Bänder Arcos Office



2 Glas-Varianten möglich:

- a) Fläche klar, Motiv mattiert
- b) Fläche mattiert, Motiv klar

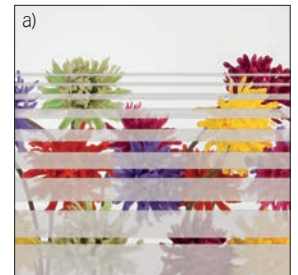

Ganzglasdrehflügeltüren - Motivgläser

Campi A

Fläche klar, Motiv mattiert
 Beschlag Schlosskasten Arcos Studio
 Bänder Arcos Office



3 Glas-Varianten möglich:

- a) Fläche klar, Motiv mattiert
- b) Fläche mattiert, Motiv klar
- c) Fläche mattiert, Motiv klar, Relief



Cappa D

Fläche vollflächig mattiert, Motiv Color weinrot
 Beschlag Schlosskasten Arcos Studio
 Bänder Arcos Office



1 Glas-Variante möglich:

- d) vollflächig mattiert, Color weinrot

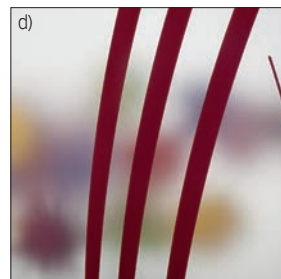

Delicato A

Fläche klar, Motiv mattiert
 Beschlag Schlosskasten Arcos Studio
 Bänder Arcos Office



(Achtung: Schrift grundsätzlich von der Bandseite lesbar, Bandgegen-
 seite nur spiegelbildlich)

2 Glas-Varianten möglich:

- a) Fläche klar, Motiv mattiert
- b) Fläche mattiert, Motiv klar



Diamante C

Fläche klar, Motiv mattiert
 Applikation Swarovski
 Beschlag Schlosskasten Arcos Studio
 Bänder Arcos Office



4 Glas-Varianten möglich:

- a) Fläche klar, Motiv mattiert
- b) Fläche mattiert, Motiv klar
- c) Fläche klar, Motiv mattiert, Applikation Swarovski
- d) Fläche mattiert, Motiv klar, Applikation Swarovski

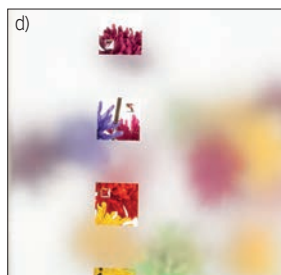

Fanti B

Fläche mattiert, Motiv klar
Beschlag Schlosskasten Arcos Studio
Bänder Arcos Office



2 Glas-Varianten möglich:

- a) Fläche klar, Motiv mattiert
- b) Fläche mattiert, Motiv klar



Grano A

Fläche klar, Motiv mattiert
Beschlag Schlosskasten Arcos Studio
Bänder Arcos Office



1 Glas-Variante möglich:

- a) Fläche klar, Motiv mattiert



Luini D

Fläche klar, Motiv mattiert,
Rillenschliff
Beschlag Schlosskasten Arcos Studio
Bänder Arcos Office



2 Glas-Varianten möglich:

- c) Fläche mattiert, Motiv klar,
Rillenschliff
- d) Fläche klar, Motiv mattiert,
Rillenschliff



Luti B

Fläche mattiert, Motiv klar
Beschlag Schlosskasten Arcos Studio
Bänder Arcos Office

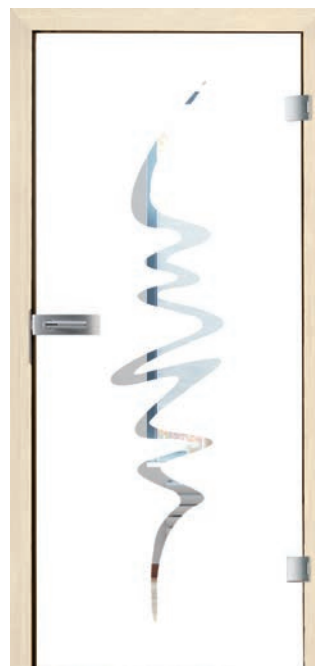

2 Glas-Varianten möglich:

- a) Fläche klar, Motiv mattiert
- b) Fläche mattiert, Motiv klar



Ganzglasdrehflügeltüren - Motivgläser

Magia 1 A

Fläche klar, Motiv mattiert
Beschlag Schlosskasten Arcos Studio
Bänder Arcos Office



2 Glas-Varianten möglich:

- a) Fläche klar, Motiv mattiert
- b) Fläche mattiert, Motiv klar

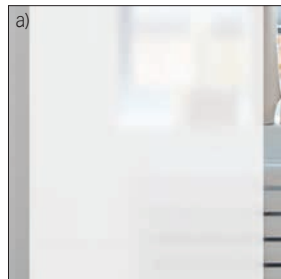

Magia 3 A

Fläche klar, Motiv mattiert
Beschlag Schlosskasten Arcos Studio
Bänder Arcos Office



2 Glas-Varianten möglich:

- a) Fläche klar, Motiv mattiert
- b) Fläche mattiert, Motiv klar



Magia 4 A

Fläche klar, Motiv mattiert
Beschlag Schlosskasten Arcos Studio
Bänder Arcos Office



2 Glas-Varianten möglich:

- a) Fläche klar, Motiv mattiert
- b) Fläche mattiert, Motiv klar



Magia 22 B

Fläche mattiert, Motiv klar
Beschlag Schlosskasten Arcos Studio
Bänder Arcos Office



2 Glas-Varianten möglich:

- a) Fläche klar, Motiv mattiert
- b) Fläche mattiert, Motiv klar



Alle Motivgläser mit Mattierungen werden generell in Nanotechnik und soft touch Ausführung geliefert.

Magia 24 A

Fläche klar, Motiv mattiert
 Beschlag Schlosskasten Arcos Studio
 Bänder Arcos Office



2 Glas-Varianten möglich:

- a) Fläche klar, Motiv mattiert
- b) Fläche mattiert, Motiv klar

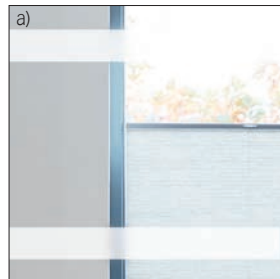

Magia 55 A

Fläche klar, Motiv mattiert
 Beschlag Schlosskasten Arcos Studio
 Bänder Arcos Office



2 Glas-Varianten möglich:

- a) Fläche klar, Motiv mattiert
- b) Fläche mattiert, Motiv klar



Metrico A

Fläche klar, Motiv mattiert
 Beschlag Schlosskasten Arcos Studio
 Bänder Arcos Office



2 Glas-Varianten möglich:

- a) Fläche klar, Motiv mattiert
- b) Fläche mattiert, Motiv klar



Mancini A

Fläche klar, Motiv mattiert
 Beschlag Schlosskasten Arcos Studio
 Bänder Arcos Office



2 Glas-Varianten möglich:

- a) Fläche klar, Motiv mattiert
- c) Fläche klar, Motiv mattiert, Rillenschliff

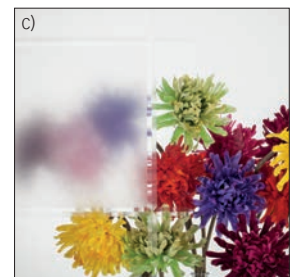

Ganzglasdrehflügeltüren - Motivgläser

Memoria 70 A

Fläche klar, Motiv mattiert
 Beschlag Schlosskasten Arcos Studio
 Bänder Arcos Office



2 Glas-Varianten möglich:

- a) Fläche klar, Motiv mattiert
- b) Fläche mattiert, Motiv klar

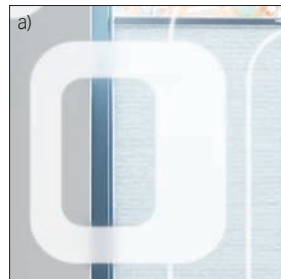

Memoria 73 A

Fläche klar, Motiv mattiert
 Beschlag Schlosskasten Arcos Studio
 Bänder Arcos Office



2 Glas-Varianten möglich:

- a) Fläche klar, Motiv mattiert
- b) Fläche mattiert, Motiv klar



Meridiani A

Fläche klar, Motiv mattiert
 Beschlag Schlosskasten Arcos Studio
 Bänder Arcos Office



2 Glas-Varianten möglich:

- a) Fläche klar, Motiv mattiert
- b) Fläche mattiert, Motiv klar

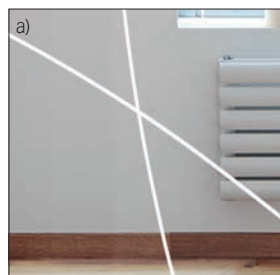

Moreni A

Fläche klar, Motiv mattiert
 Beschlag Schlosskasten Arcos Studio
 Bänder Arcos Office



3 Glas-Varianten möglich:

- a) Fläche klar, Motiv mattiert
- b) Fläche mattiert, Motiv klar
- c) Fläche mattiert, Motiv klar, Relief

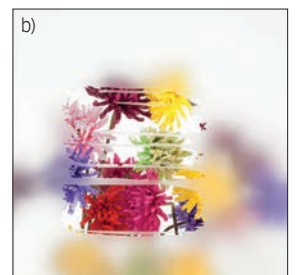

Alle Motivgläser mit Mattierungen
werden generell in Nanotechnik
und soft touch Ausführung geliefert.

Paolini B

Fläche mattiert, Streifen klar
Streifenbreite 6 mm
Beschlag Schlosskasten Arcos Studio
Bänder Arcos Office



2 Glas-Varianten möglich:

- b) Fläche mattiert, Streifen klar
- c) Fläche mattiert, Streifen klar, Rillenschliff

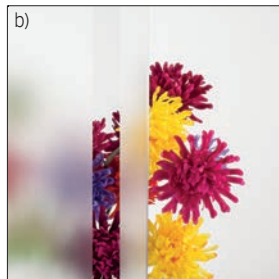

Pardo A

Fläche klar, Streifen mattiert
Streifenbreite 6 mm
Beschlag Schlosskasten Arcos Studio
Bänder Arcos Office



3 Glas-Varianten möglich:

- a) Fläche klar, Streifen mattiert
- b) Fläche mattiert, Streifen klar
- c) Fläche mattiert, Streifen klar, Rillenschliff

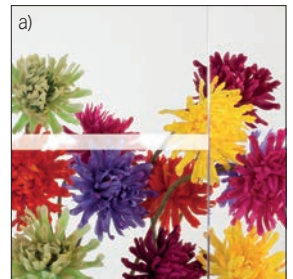

Pavarotti A

Fläche klar, Quadrate vollflächig mattiert
Beschlag Schlosskasten Arcos Studio
Bänder Arcos Office



2 Glas-Varianten möglich:

- a) Fläche klar, Quadrate vollflächig mattiert
- b) Fläche mattiert, Quadrate vollflächig klar

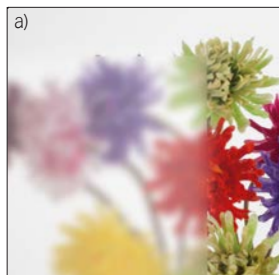

Pietro A

Fläche klar, 2 Streifen mattiert
Streifenbreite 6 mm
Beschlag Schlosskasten Arcos Studio
Bänder Arcos Office



3 Glas-Varianten möglich:

- a) Fläche klar, 2 Streifen mattiert
- b) Fläche mattiert, 2 Streifen klar
- e) Fläche mattiert, 2 Streifen klar, Rillenschliff



Ganzglasdrehflügeltüren - Motivgläser

Pisano A

Fläche klar, 2 Streifen mattiert
 Streifenbreite 6 mm
 Beschlag Schlosskasten Arcos Studio
 Bänder Arcos Office



3 Glas-Varianten möglich:

- a) Fläche klar, 2 Streifen mattiert
- b) Fläche mattiert, 2 Streifen klar
- d) Fläche mattiert, 2 Streifen klar, Rillenschliff

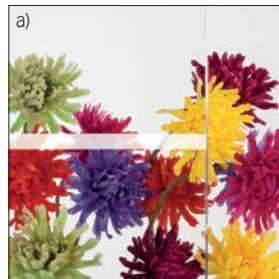

Quattro A

Fläche klar, Quadrate mattiert
 Gegenseite mattiert, 3D-Effekt
 Beschlag Schlosskasten Arcos Studio
 Bänder Arcos Office

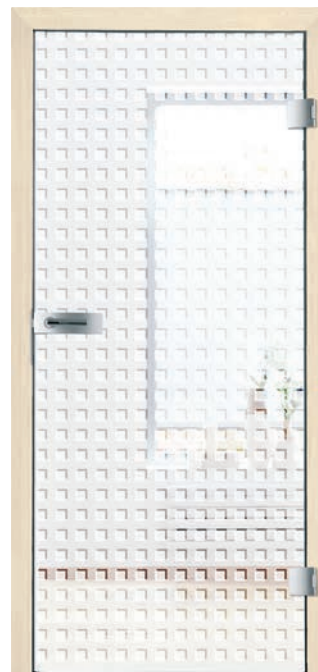

1 Glas-Variante möglich:

- a) Fläche klar, Quadrat mattiert
 Gegenseite mattiert, 3D-Effekt

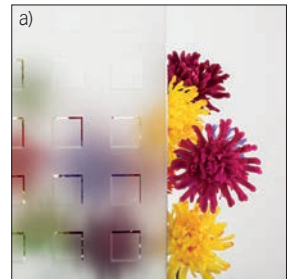

Rotella A

Fläche klar, Motiv mattiert
 Beschlag Schlosskasten Arcos Studio
 Bänder Arcos Office



2 Glas-Varianten möglich:

- a) Fläche klar, Motiv mattiert
- b) Fläche mattiert, Motiv klar



Sapone A

Fläche klar, Quadrate mattiert
 2 Felder mattiert (Schlossseite), 3 Felder mattiert (Bandseite)
 Beschlag Schlosskasten Arcos Studio
 Bänder Arcos Office



1 Glas-Variante möglich:

- a) Fläche klar, Quadrate mattiert
 2 Felder mattiert (Schlossseite),
 3 Felder mattiert (Bandseite)

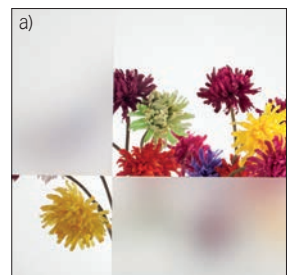

Alle Motivgläser mit Mattierungen werden generell in Nanotechnik und soft touch Ausführung geliefert.

Santi A

Fläche klar, Motiv mattiert
 Beschlag Schlosskasten Arcos Studio
 Bänder Arcos Office



2 Glas-Varianten möglich:
 a) Fläche klar, Motiv mattiert
 b) Fläche mattiert, Motiv klar

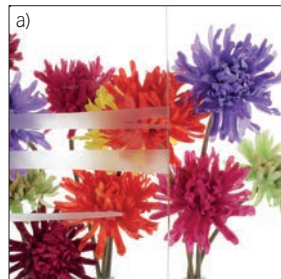

Tresca A

Fläche klar, Motiv mattiert
 Beschlag Schlosskasten Arcos Studio
 Bänder Arcos Office



2 Glas-Varianten möglich:
 a) Fläche klar, Motiv mattiert
 b) Fläche mattiert, Motiv klar



Pagera

Fläche klar, Motiv mattiert
 Beschlag Schlosskasten Arcos Studio
 Bänder Arcos Office



2 Glas-Varianten möglich:
 a) Fläche klar, Motiv mattiert
 b) Fläche mattiert, Motiv klar

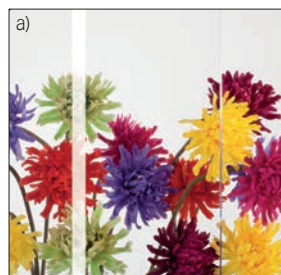

Venetto A

Fläche klar, Motiv mattiert
 Beschlag Schlosskasten Arcos Studio
 Bänder Arcos Office



4 Glas-Varianten möglich:
 a) Fläche klar, Motiv mattiert
 b) Fläche mattiert, Motiv klar
 c) Fläche mattiert, Motiv klar, Rillenschliff
 d) Fläche klar, Motiv Rillenschliff



Ganzglasdrehflügeltüren - Motivgläser

Viola A

Fläche klar, Motiv mattiert
3D beidseitig
Beschlag Schlosskasten Arcos Studio
Bänder Arcos Office



1 Glas-Variante möglich:
a) Fläche klar, Motiv mattiert
3D beidseitig



Violino quer A

Fläche klar, Motiv mattiert
Beschlag Schlosskasten Arcos Studio
Bänder Arcos Office



1 Glas-Varianten möglich:
a) Fläche klar, Motiv mattiert





Pagera A

Fläche klar, Motiv mattiert

Beschlag Schlosskasten Arcos Studio, Bänder Arcos Office

Standard - und Ornamentgläser

Unsere ESG und Ornamentgläser bestehen aus einer einzigen, thermisch behandelten Scheibe, die höchste Sicherheitskriterien erfüllt. Durch die Wärmebehandlung besitzt das Glas eine deutlich erhöhte Stoß- und Schlagfestigkeit im Vergleich zu normalem Flachglas. Außerdem ist das vorgespannte Glas unempfindlich gegenüber großen Temperaturunterschieden.

Sämtliche Glastüren im Bereich Float klar, Ornament und Satinato stammen aus deutscher oder europäischer Produktion. Deshalb werden unsere Produkte nach höchsten europäischen Umweltstandards und Qualitätsrichtlinien gefertigt.



Ganzglasdrehflügeltüren - Standardgläser

Float klar



Chinchilla Weiß



Mastercarre



Satinato Weiß



Pave Weiß

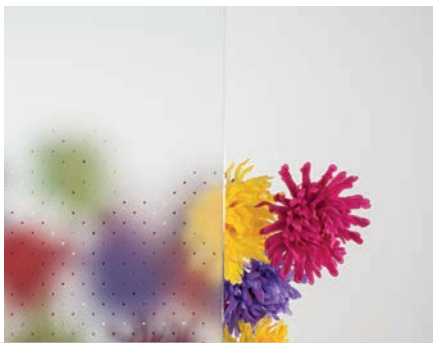

Uadi Weiß

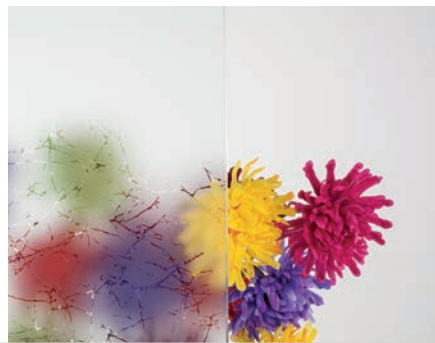

VSG Arctic Snow (matt Weiß)



Mattierung mit Vilarglasrand



Float Bronze



Float Grau



Dark grey (ESG 8 mm)

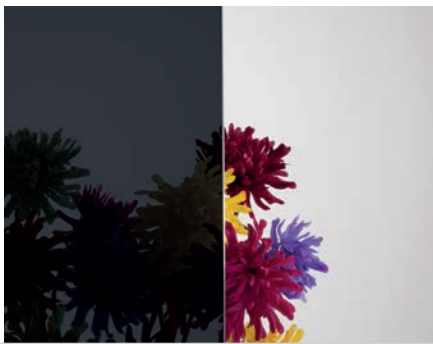

VSG absolute black (VSG 11 mm)

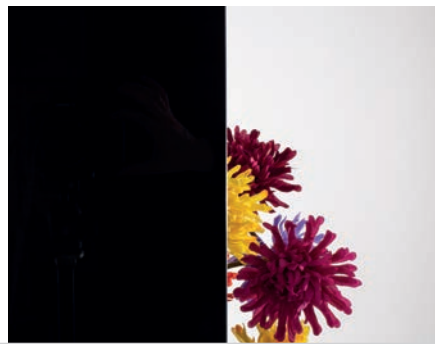

Ganzglasdrehflügelbeschläge

Formenvielfalt und technische Präzision vereint mit edlem Design, das ist das Motto der Ganzglasdrehflügelbeschläge. Edelstahl ist das beherrschende Thema. Darüber hinaus bieten wir bei vielen Beschlägen auch eine große Auswahl an weiteren Oberflächen, wie Aluoptik, Messing oder weiß an. In Kombination mit den hochwertigen Glastüren und Griffen bilden sie eine perfekte Einheit und lassen keine Wünsche offen.

Schlosskästen

Arcos Studio
Niro matt



Venezia
Edelstahl



Venezia
Edelstahl
WC 3, Verriegelung



Genova
Edelstahl



Bari
Edelstahl



Puristo
Edelstahl



Puristo
matt schwarz



Puristo
Edelstahl
WC 3, Verriegelung



Puristo
matt schwarz
WC 3, Verriegelung



Quattro/ PZ
Edelstahl



Lovos smart
Edelstahl



Lovos smart
matt schwarz



Lovos smart
Edelstahl
WC 3, Verriegelung



Lovos smart
matt schwarz
WC 3, Verriegelung



Arcos-Office
Niro matt



Einlochschießblech

matt schwarz

kurz



lang



Technische Vorteile der Ganzglasdrehflügelbeschläge

Die Beschläge Venezia, Puristo und Bari sind in Anlehnung an die DIN EN 18251 Klasse 3 geprüft, Prüfinstitut ift Rosenheim

- A) Dauerfunktion Falle 200.000 Zyklen
- B) Dauerfunktion Riegel 50.000 Zyklen (BB, PZ, WC)
- C) Korrosionsprüfung gemäß DIN EN 1670
- D) Flüsterfalle mit Kunststoffeinsatz für geräuschgedämpfte Schließung der Tür
- E) Abdeckkappen aus massivem Edelstahl
- F) Abdeckkappen werden mit dem Grundschloss fest verschraubt, dadurch kein Klappern oder nachträgliches Lösen möglich
- G) Eingebaute Doppelklemmnuss
- H) Adapter für 16 und 18 mm Drückerführungen

Bänder

- I) 3-tlg. Bänder sind mit den Standard Rahmenteilen der deutschen Bauindustrie einsetzbar
- J) Die Bänder verfügen über selbstsichernde Schrauben, die ein unabsichtliches Lösen der Bänder verhindern
- K) Die Abdeckung der Gegenplatte wird nicht nur geklebt, sondern kann mittels Madenschraube zusätzlich gesichert werden
- L) Bei dem zusätzlichen Einsatz von verstärkten Bandtaschen (aus dem Herholz Sortiment) beträgt die Tragkraft der 3-tlg. Bänder 55 kg (max. Türbreite 1000 mm)

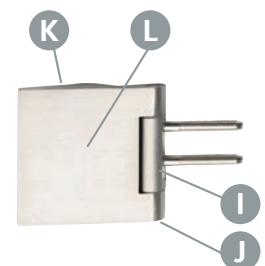
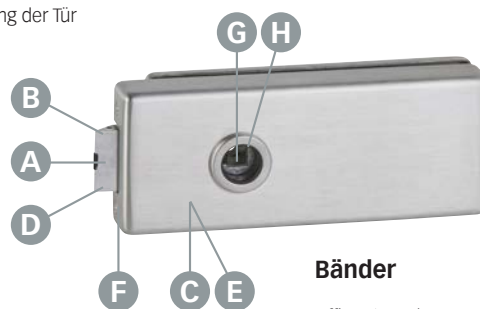

Bänder

Office *) rund
Edelstahl



Office *) eckig
Edelstahl



Office *) eckig
matt schwarz



* = Lieferung erfolgt inkl. Rahmenteile für Holzargen

Drückergarnituren

Täglich eröffnen sie uns Räume. In ihrer stillen Funktion zeigt sich die ausgereifte Technik. Durchdachte Formen zeugen von gestalterischer Kompetenz. Erst die stimmige Verbindung von Schlossbereich, Türdrücker und Türbändern macht die Glastür zum stilbildenden Element. Profitieren Sie dabei von der ungeheuren Vielfalt unseres Drückergarnituren-Sortimentes.

Porto

Edelstahl matt
weitere Oberfläche: Aluminium



Porto

matt schwarz



Lissabon

Edelstahl matt



Malaga

Edelstahl matt



Madrid

Edelstahl matt



Hierro

Edelstahl matt



Arcos

Niro matt



Granada

Chrom poliert / Nickelmatt



Zamora

Chrom poliert / Nickelmatt



Ganzglasschiebetüren

Mit unseren Schiebetürbeschlägen und Glas-türen werden völlig neue Möglichkeiten der Raumgestaltung verwirklicht. Die perfekt geschliffenen Oberflächen sind bis ins kleinste Detail aufeinander abgestimmt. Die durch-dachten Systeme schaffen ungeahnte Lösun-gen in höchster Qualität.



Loft 3-SD

als Glasschiebetür vor der Wand laufend
Verglasung ESG Float grau, Motiv matt schwarz
Laufschiene Move Compact, matt schwarz
Griffmuschel GMR 6401, matt schwarz

Ganzglasschiebetüren

Alle Motivgläser mit Mattierungen werden generell in Nanotechnik und soft touch Ausführung geliefert.

Cappa D

Fläche vollflächig mattiert, Motiv Color weinrot
 Beschlag Move
 Griffmuschel GMR 6405 massiv

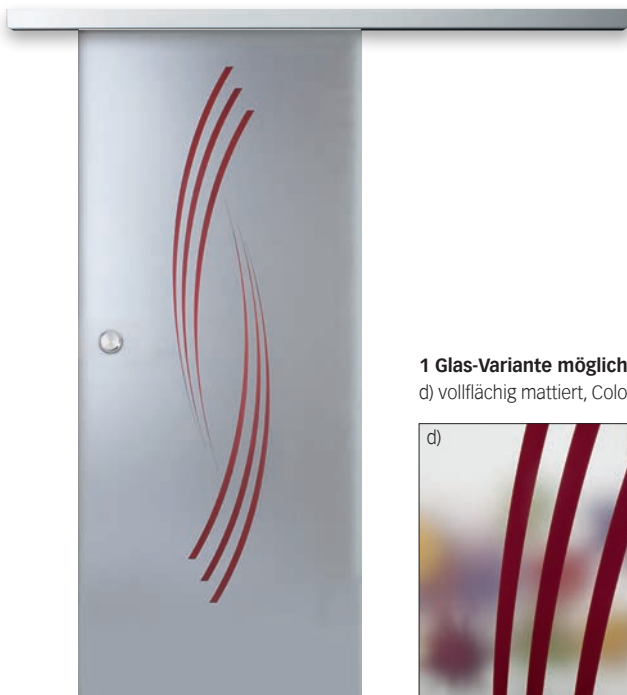

1 Glas-Variante möglich:

d) vollflächig mattiert, Color weinrot

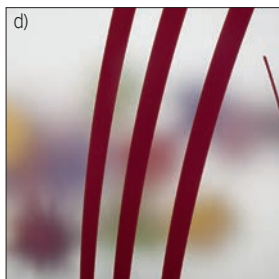

Bonito A

Fläche klar, Motiv mattiert
 Beschlag Move
 Griffmuschel GMR 6405 massiv

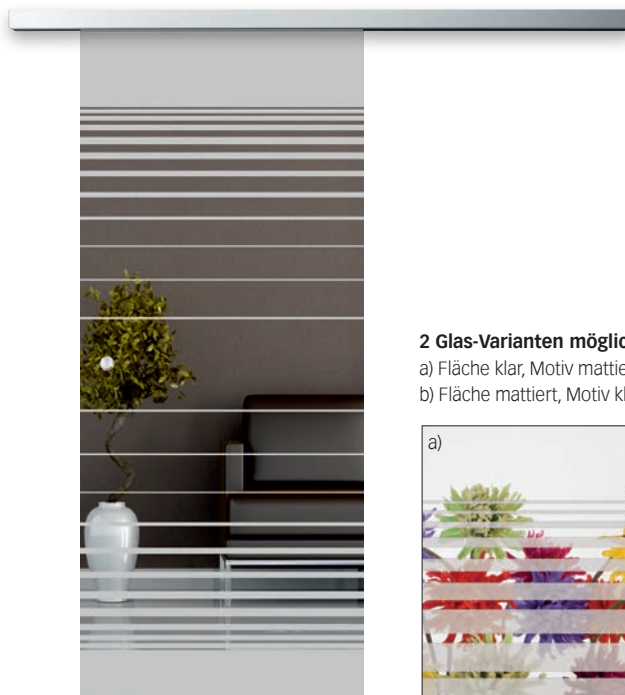

2 Glas-Varianten möglich:

a) Fläche klar, Motiv mattiert
 b) Fläche mattiert, Motiv klar



Grano A

Fläche klar, Motiv mattiert
 Beschlag Move
 Griffmuschel GMR 6405 massiv

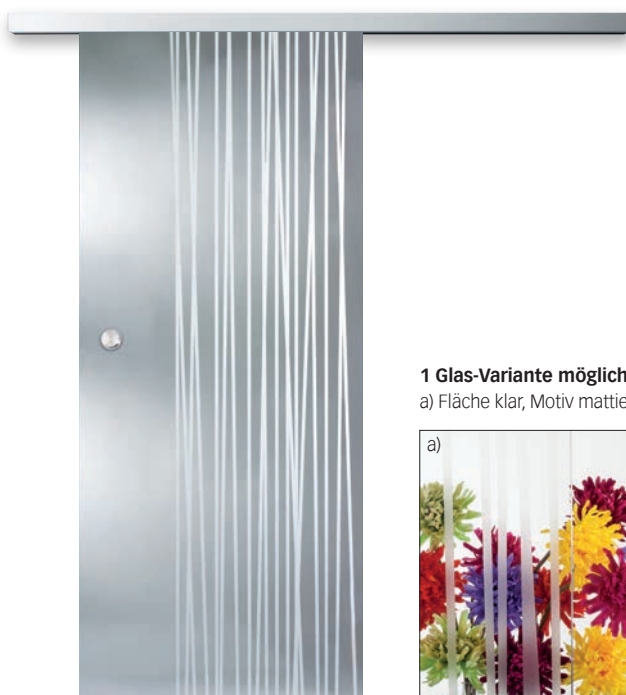

1 Glas-Variante möglich:

a) Fläche klar, Motiv mattiert



Pisano A

Fläche klar, 2 Streifen mattiert
 Streifenbreite 6 mm
 Beschlag Move
 Griffmuschel GMR 6405 massiv

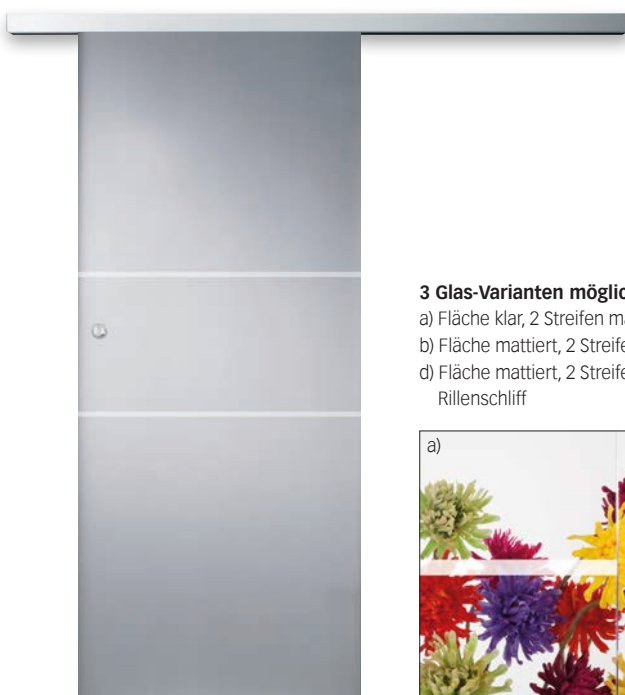

3 Glas-Varianten möglich:

a) Fläche klar, 2 Streifen mattiert
 b) Fläche mattiert, 2 Streifen klar
 d) Fläche mattiert, 2 Streifen klar, Rillenschliff

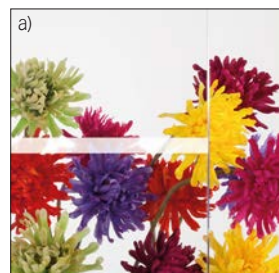

Move Complete

Der abschließbarer Schiebetürbeschlag

Eine smarte Lösung bei komplexen Anforderungen. Gerade in Räumen, in denen wenig Platz vorhanden und trotzdem Diskretion erwünscht ist, ist die innovative Entwicklung des abschließbaren Schiebetürbeschlags Move Complete die perfekte Lösung!



Ganzglasschiebetürblatt Bellini
Fläche mattiert, Motiv klar
Schiebetürbeschlag Move Complete,
Niro matt inkl Schiebetürschloss WC Ausführung

- 1-flg. Glastür mit Pfosten, WC- oder wahlweise PZ-Schloss
- WC-Schloss mit rot / weiß Anzeige mit innenseitiger Notöffnung
- WC universal einsetzbar links / rechts öffnend sowie innen und außen verwendbar
- Zuziehgriff beidseitig
- Auf Wunsch auch mit Griffmuschel oder Griffstange
- Das Element wird generell mit beidseitiger Einzugsdämpfung ausgestattet
- Zum Lieferumfang gehört standardmäßig eine 3 seitig umlaufende Bürstendichtung
- Wandseitige Bürstendichtung in weiß
- Durch Verwendung von mattierten Gläsern wirkt das Element nur leicht transparent
- Die Tragkraft des Elementes kann wahlweise von 60 – 150 kg – auch mit beidseitiger Einzugsdämpfung – gewählt werden
- In Verbindung mit dem 2600 mm langen Pfosten werden dadurch auch geschosshohe Elemente realisierbar
- Wahlweise gibt es neben der Pfostenlösung auch einen Gegenkasten für die Wandmontage
- Alternativ sind mit dem Schiebetürschloss auch 2-flg. Lösungen in Kombination mit dem dazu entwickelten Gegenkasten erstmalig umsetzbar
- Das Element ist in Niro matt und matt schwarz erhältlich

Schiebetürpfosten
Niro matt

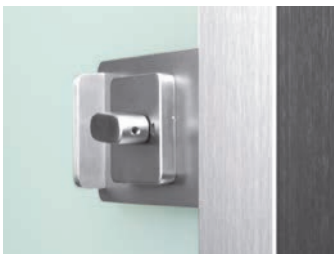

PZ-Schloss
Niro matt



Bürstendichtung
Wandseitig verstellbar

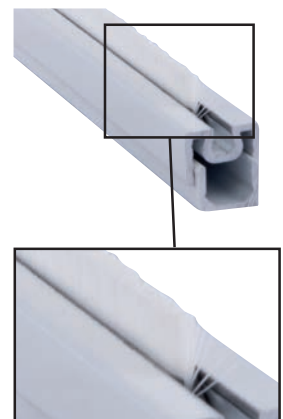

Schiebetürschlosskasten
Ausführung WC
matt schwarz



Schiebetürschlosskasten
Ausführung PZ
matt schwarz



Bodenführung
Move Compact
matt schwarz





Ganzglasschiebetürbeschlag
Black Steel 2.0, matt schwarz

Ganzglasschiebetürbeschläge

Griffmuschel

K-GMR 6301 Massiv
matt schwarz
beidseitig



Griffmuschel

GMR 6401 Massiv
Edelstahl
beidseitig



Griffmuschel

GMR 6405 Massiv
Edelstahl
beidseitig



Griffmuschel

GMR 6401 Massiv
matt schwarz
beidseitig



Griffring

GR 6951 Massiv
Edelstahl
beidseitig



Griffmuschel

GME 8080 Massiv
Edelstahl
beidseitig



Griffmuschel

QME Q 8075 G
Edelstahl

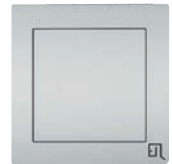

Griffstange

- a) GSTR 350 G Basic
Edelstahl
beidseitig
- b) GSTR 350 G
Edelstahl massiv
ein- und beidseitig
- c) GSTR 420 G
matt schwarz
ein- und beidseitig
- d) K-GSTR 400
matt schwarz
beidseitig

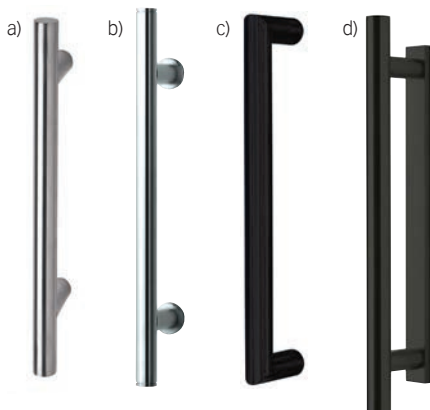

Pendeltürbeschlag

PTB 2
Edelstahl
(inkl. Befestigungsplatte)
(Mindestwandstärke 100 mm)
für 1-flg. und 2-flg.- Ganzglas-
Türelemente



Protec

Edelstahl massiv
Wandmontage ohne
Einzugsdämpfung
Tragkraft pro Flügel:
bis 105 kg



Move

Edelstahl-Optik Niro matt
oder matt schwarz
Wandmontage mit
Einzugsdämpfung
Tragkraft pro Flügel: 50 kg



Edelstahl-Optik Niro matt
oder matt schwarz
Wandmontage ohne Ein-
zugsdämpfung
Tragkraft pro Flügel: 80 kg

Rollenschnäpper

Edelstahl
Rollenschnäpper-
schließblech-Set
(für seitliche und obere Falz-
montage) (bei 2-flg. können 2
angebracht werden)



Vorteile der Ganzglasschiebetürbeschläge

Protec

12 Jahre Garantie, Tragkraft 105 kg

- A) Laufschiene vollmassiv Edelstahl, dadurch deutlich höhere Laufruhe
- B) 69,5 mm große Laufrollen erhöhen zusätzlich deutlich die Laufruhe des Systems
- C) Die Aushebelsicherung ist am Rollwagen exakt justierbar
- D) Die Höhenverstellbarkeit ist am massiven Edelstahlrollwagen vorderseitig einstellbar
- E) Es können viele individuelle Wandabstände realisiert werden
- F) Die diversen Wandrossetten sind für verschiedene Wandsituationen realisierbar
- G) Direktverschraubung durch die Laufschiene mittels Spezialschrauben aus massivem Edelstahl

- Optional können diverse Schrauben und Dübel für verschiedene Wandsituationen geliefert werden
- Optional mit Einzugsdämpfung beidseitig lieferbar

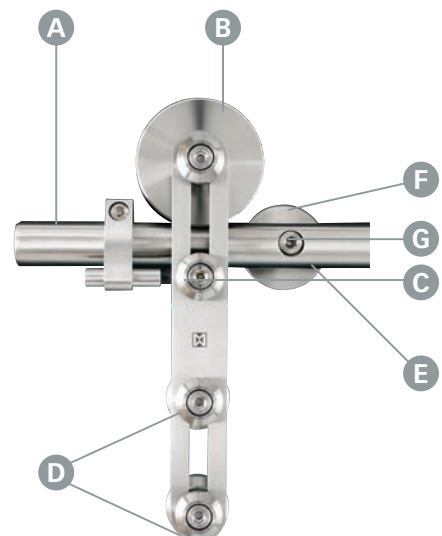

Technische Zeichnungen

**Bohrvariante 61 für Ganzglasschiebetürblätter
Move Compact mit Griffstange**

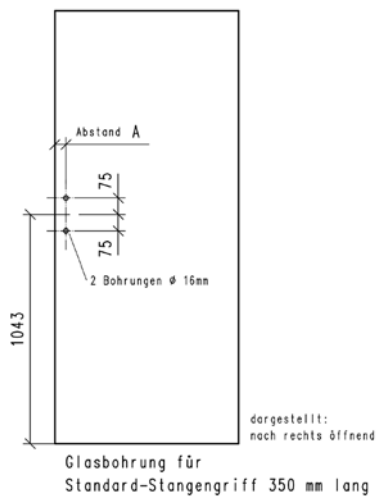

**Bohrvariante 62 für Ganzglasschiebetürblätter
Move Compact mit Griffmuschel**

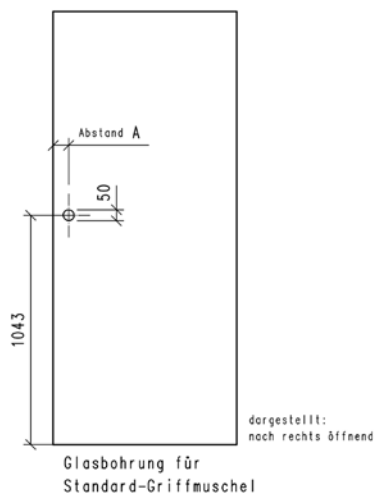

**Bohrvariante 73 für Ganzglasschiebetürblätter
Q-Griffmuschel**

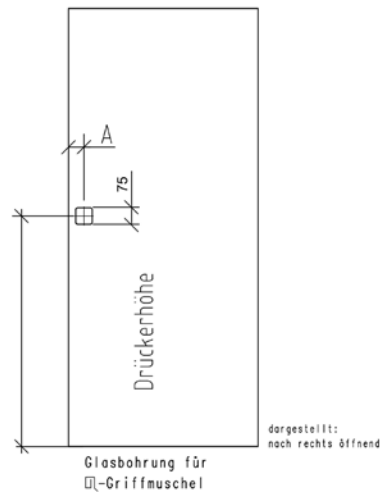

**Bohrvariante 51 für Ganzglasschiebetürblätter
Protec mit Griffstange**

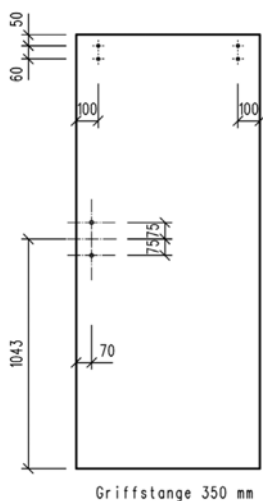

**Bohrvariante 52 für Ganzglasschiebetürblätter
Protec mit Griffmuschel**

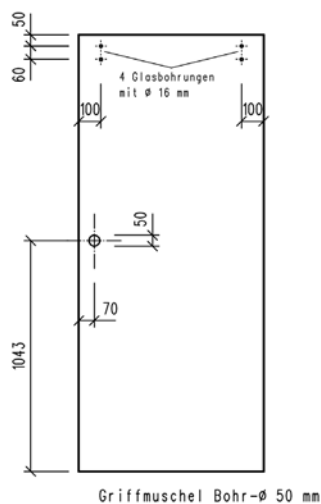

Bohrungsvariante 1 / 1-flg. und 2-flg.

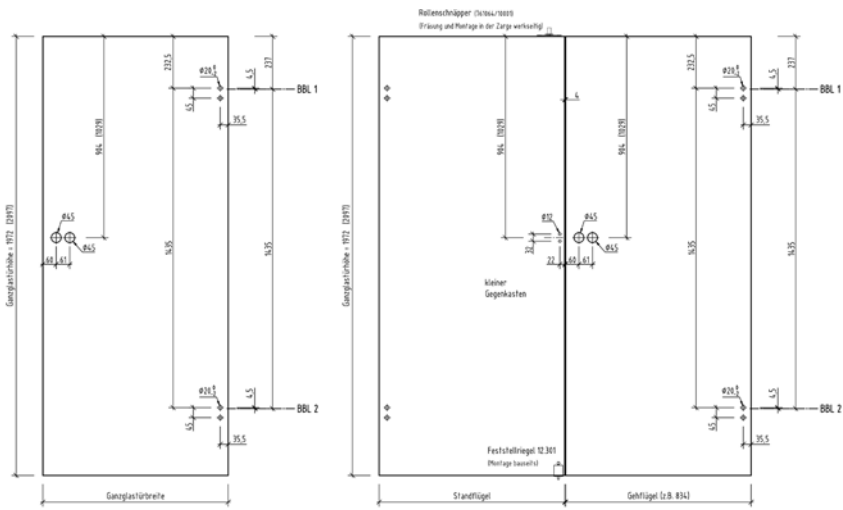

Bohrungsvariante 5, 2-flg.

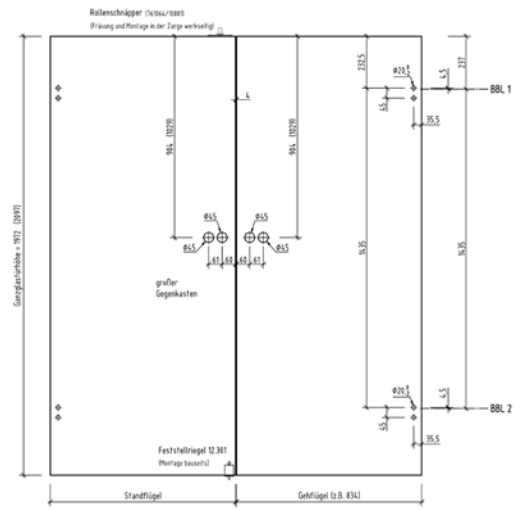

Bohrungsvariante 2 / 1-flg. und 2-flg.

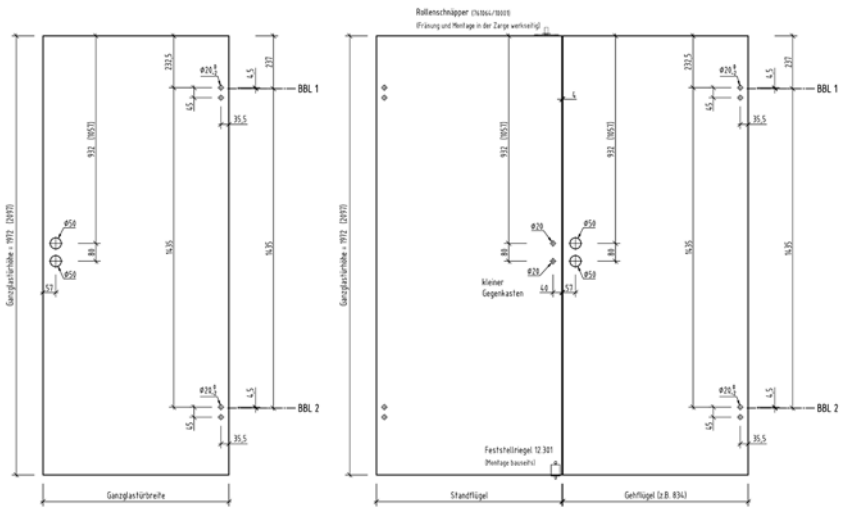

Bohrungsvariante 6, 2-flg.

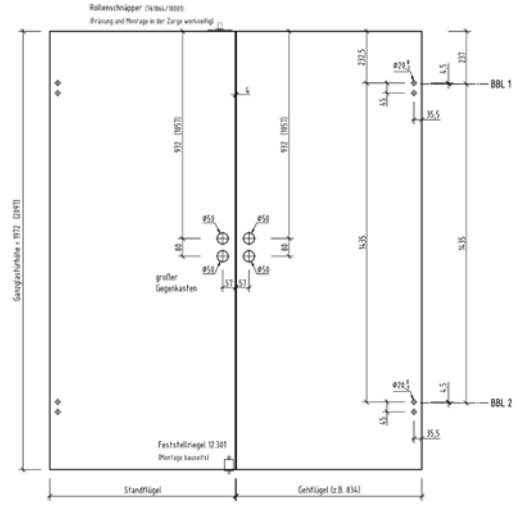

Definitionen und Erklärungen

Rillenschliff / Offcenterschliff

Die durch den Rillenschliff erzeugte Einkerbung im Glas bricht das einfallende Licht ganz individuell und erzeugt so ein auf einzigartige Weise effektiv anmutendes Wohnraumgefühl. Mittels Diamantscheiben werden beim Rillenschliffverfahren CNC-Fräsungen in die Scheibe geschliffen. Diese können matt (ohne weitere Bearbeitung) oder poliert in verschiedenen Formen und Breiten ausgeführt werden. Bei unseren Motiven verwenden wir entweder die sogenannte V-Rille oder einen Offcenterschliff.



soft touch - Oberfläche

Herholz hat sich zum Ziel gesetzt die Oberflächenbeschaffenheit der mattierten Motive neu zu definieren und dabei die höchsten Umweltauflagen zu erfüllen. Zur Erzeugung der Motivedesigns verwenden wir feinstes Siliciumcarbid (SiC). Beim Strahlen werden so feine Partikel auf das Glas katapultiert, dass diese nur minimal angeraut und undurchsichtig wird. Es entsteht eine angenehme, fast samtige Oberfläche. **Durch diese neue „soft touch“ Oberfläche in Verbindung mit der Griffschutzimprägnierung aus der Nanotechnologie, die bei unseren mattierten Motiven generell angewendet wird,** erhält der Kunde eine Glastür der Spitzentechnologie.



Applikationsformen

Die Verbindung von mattiertem Glas und kunstvoll ausgearbeiteten Applikationen verleiht einer Glastür eine individuelle Note. Generell können auf alle Ganzglastüren diverse Applikationen aufgeklebt werden. Der Trend geht hin zu klaren oder mattierten „veredelten Steinen“ wie z.B. von Swarovski. Die Applikationen werden mittels eines UV-Klebers und einer entsprechenden UV-Lampe aufgeklebt. Dabei wird ein völlig transparenter UV-Film aufgebracht. Die überschüssige Flüssigkeit wird nach dem Aushärten entsprechend auf der Glastür entfernt.



Reliefmotive

Mittels Sandstrahlung wird das Glas im Bereich des Motivs rund 0,5 mm entfernt. Zu diesem Zeitpunkt handelt es sich entgegen aller anderen Techniken aber noch nicht um eine ESG-Glasscheibe. Nach Erzeugung des Motivs wird die Float-Scheibe in einen Ofen gelegt und langsam erhitzt. Die Glasscheibe passt sich im Ofen dem jeweiligen Untergrund an. Dadurch entsteht eine entsprechende „Orangenhaut“ auf der Glasunterseite. Anschließend wird der Ofen wieder gleichmäßig abgekühlt. Die erzeugte Mattierung des Motivs geht dabei wieder verloren. Abschließend erfolgt die Herstellung zu ESG-Glas. Bei mattierten Motiven muss in einem weiteren Arbeitsschritt erneut das Motiv mittels Sandstrahlung erzeugt werden.



Nanobeschichtung

Eine herkömmliche Griffschutzimprägnierung auf Silikonbasis, wie sie häufig im Markt Verwendung findet, wird bei häufiger oder falscher Reinigung von satiniertem oder mattiertem Glas auf Dauer immer schwächer und verliert dann völlig seine Wirkung. Die Folgen sind Schlieren und Fettflecken auf den Motiven, die sich mit herkömmlicher Reinigung nicht mehr entfernen lassen. **Unsere matten Gläser werden generell nach neuesten technologischen Erkenntnissen mit einer dauerhaften, lebenslangen Griffschutzimprägnierung versehen.** Unsere Nanobeschichtung erhöht die Transparenz des matten Glases und ist absolut Wasser- und UV-stabil. Starke Verschmutzungen können jederzeit rückstandslos entfernt werden wie z.B. Lebensmittel, Lacke oder Edding. Eine Auffrischung ist nicht erforderlich, da die Oberfläche dauerhaft stabil bleibt.

Nickelsulfideinschlüsse

Aufgrund produktionsbedingter Nickelsulfideinschlüsse kann es bei der Verwendung von Einscheibensicherheitsglas (ESG) zu Spontanbrüchen kommen, die nicht der Gewährleistung unterliegen.

Filigranmotive

Völlig neu im Programm wurde die Technik Filigranmotiv auf matten Flächen aufgenommen. Dabei wird zunächst die gesamte Glastür mattiert und anschließend mittels Lasertechnik das Motiv aufgebracht. Mit dieser avantgardistischen Technik werden die dezent erscheinenden Motive ins rechte Licht gerückt. Der Blick in den angrenzenden Raum wird diskret verschleiert, die eindringende Helligkeit schafft fließende und verbindende Übergänge. Optimal ist diese Technik für die Verbindung von Räumen, bei denen das Licht zum stilbildenden Element gehört, der Blick in den angrenzenden Raum aber bewusst verwehrt werden soll. Insbesondere bei Bädern und Toiletten wird dieser Effekt häufig gewünscht.

Abbildung Vorderseite:

Loft 1-SD

Fläche klar, Motiv matt schwarz,
4 waagerechte Streifen 10 mm,
Rahmen umlaufend 20 mm

Abbildung Rückseite:

Fanti A und Fanti B

A: Fläche klar, Motiv mattiert
B: Fläche mattiert, Motiv klar
Beschlag Schlosskasten Puristo
Bänder Arcos Office

Vorbemerkungen

Berechnung des Gewichtes von Glastüren

Das spezifische Gewicht von Glas beträgt 2,5 kg / m² pro Millimeter Glasstärke.

Rechenbeispiel: Breite: 834 mm Höhe: 2097 mm Glasstärke: 8 mm
0,834 m x 2,097 m x 8 mm x 2,5 kg = 34,98 kg

Hinweise zu matten Ganzglastüren

Bei matten Ganzglastüren befindet sich die Mattierung serienmäßig auf der Aufdeckseite

Hinweise zum Beschlag Move Compact

Die geschlossenen Schiebetürsysteme Move Compact sind in ihrer Tragkraft ausgelegt auf Glastüren in Float klar, Satinato, ein- und beidseitig matten Gläser. Bei Relief und Ornamentgläsern muss in jedem Einzelfalle ggf. geprüft werden, ob die Klemmung ausreichend ausgelegt ist. Dieses hängt sowohl vom Türgewicht (Format) als auch vom Ornament selbst ab. Daher können wir keine generelle Aussage zu den einzelnen Ornamenten und Strukturgläsern geben. Um die Tragkraft der Beschläge zu erhöhen, können mittels einer Bohrung im Glas und einer Spezialklemmung auch Glasschiebetüren geliefert werden, die mit unserem Standard nicht konform sind.

Rechtliche Hinweise

Abgebildete Türen

Die abgebildeten Türen zeigen in vielen Fällen Sonderausstattungen, die mit Mehrkosten verbunden sind. Fragen Sie Ihren Fachhändler, welche Ausstattung das jeweilige Türelement hat und welche Zusatzausstattungen gegebenenfalls mit Aufpreis bestellt werden müssen.

© Copyright 2022

Der Inhalt des Kataloges ist ohne Rechtsverbindlichkeit. Technische Änderungen, Konstruktions- und Farbabweichungen sowie Druckfehler sind vorbehalten. Dieser Katalog ist urheberrechtlich geschützt. Jede Verwendung, auch auszugsweise, ist ohne Zustimmung des Herausgebers unzulässig. Insbesondere gilt dies für Vervielfältigungen, Übersetzungen und die Einspeicherung in elektronische Systeme. In der Ihnen vorliegenden Ausführung handelt es sich um die Version für den deutschen Markt (wichtig hinsichtlich Normen, Prüfungen, Prüfzeugnissen, Abmessungen etc.).

Herausgeber

Herholz Vertrieb GmbH & Co. KG

01/2023

Alle Rechte vorbehalten.

Herholz Vertrieb GmbH & Co. KG

Eichenallee 82-88

48683 Ahaus

t +49 2561-689-02

f +49 2561-689-305

mail@herholz.de

herholz.de

Herholz[®]

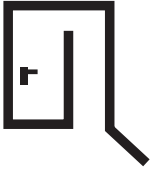

Herholz hat die Tür im Griff

